

# PALLETIZZATORE CARTESIANO

Serie Double

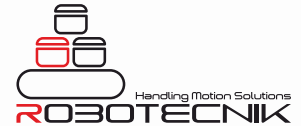

## DESCRIZIONE E DATI TECNICI

Il Pallettizzatore **DOUBLE** nasce dall'esigenza di alloggiare in un unico case 2 postazioni pedane, che possono essere utilizzate indifferentemente come carico, magazzino pallet oppure interfalda.

Le dimensioni più elevate dei precedenti consentono oltretutto di utilizzarlo sia nella gestione di processi di pallettizzazione scatole di qualsiasi formato che per la pallettizzazione di sacchi, anche del peso di 50 Kg, mediante pinze di presa robuste e sicure.

Il pallettizzatore **DOUBLE** inoltre si presta ad essere adattato a diverse configurazioni, potendo modificare la struttura di posizionamento delle postazioni pedane o dell'ingresso rulliera/nastro trasportatore, e potendolo dotare di altri accessori è in grado di costituire la base di una vera e propria isola di pallettizzazione automatica.

| Dati tecnici               |                                |
|----------------------------|--------------------------------|
| Velocità                   | 6 posizionamenti al minuto     |
| Altezza max. raggiungibile | 2000 mm                        |
| Altezza ingresso prodotto  | da 500 a 1500 mm               |
| Punti di prelievo          | 1                              |
| Assorbimento elettrico     | 5 Kw, 400 V trifase            |
| Postazioni pallet          | 1 + 1 opzionale EPAL           |
| Assorbimento aria          | 1,5 m <sup>3</sup> /h          |
| Assi                       | 3 + rotazione pneumatica 0-90° |
| Peso                       | circa 1.600 Kg                 |
| Dimensioni pallet          | Fino a 1.300 x 1.300 mm        |
| Componentistica utilizzata | B&R Automation, Camozzi        |

# PALLETIZZATORE CARTESIANO

Serie Double



## MODELLI DISPONIBILI

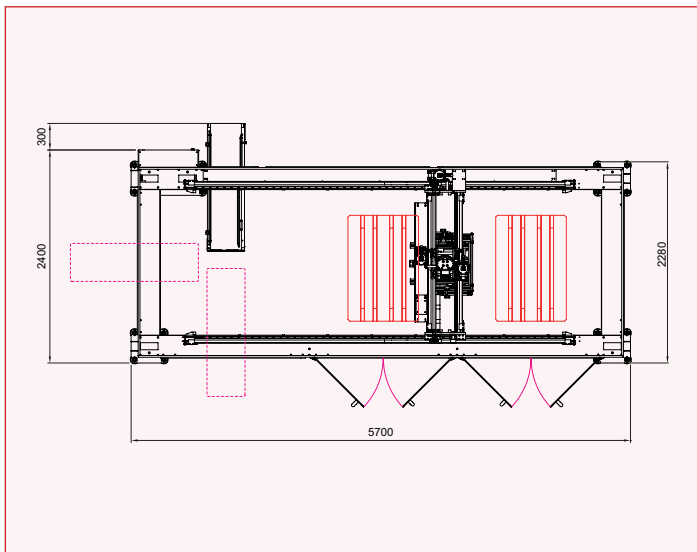

### Modello PL-DB

Modello base, può ospitare 2 pallet fino a dimensioni 1300x1300 mm; le dimensioni elevate consentono di inserire nastri trasportatori o rulliere di ingresso colli in diverse posizioni, ponendolo tra i modelli più flessibili della nostra serie.

La possibilità di dotarlo di vari dispositivi consentono la possibilità di creare più varianti di configurazioni, in grado di rispondere a qualsiasi tipo di esigenza di automazione di un impianto fine linea. Il modello base è in grado di pallettizzare su 2 pedane oppure, se dotato di pinza di presa adeguata, una postazione pallet può essere dedicata a magazzino pedane.

Personalizzazioni:

- Ingresso colli ed uscita pallet
- Protezione uscita pallet:
  - o Porte in policarbonato protette
  - o Barriera fotoelettrica di sicurezza
  - o Porta veloce
- Unità di presa:
  - o Piano aspirato
  - o Ventose
  - o Pinza di presa a chiusura pneumatica
  - o Pinza di presa per sacchi
  - o Pinza di presa a chiusura servocontrollata

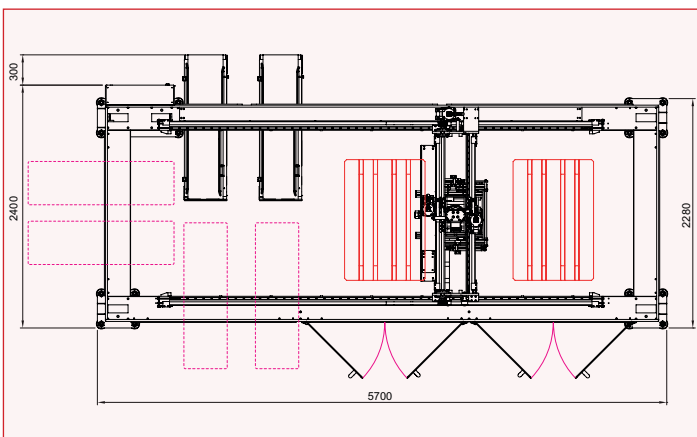

### Modello PL-DB-2IN

Configurazione come modello base, ma dotata di 2 ingressi distinti colli (nastro/rulliere) e 2 rulliere per ingresso/uscita pedane

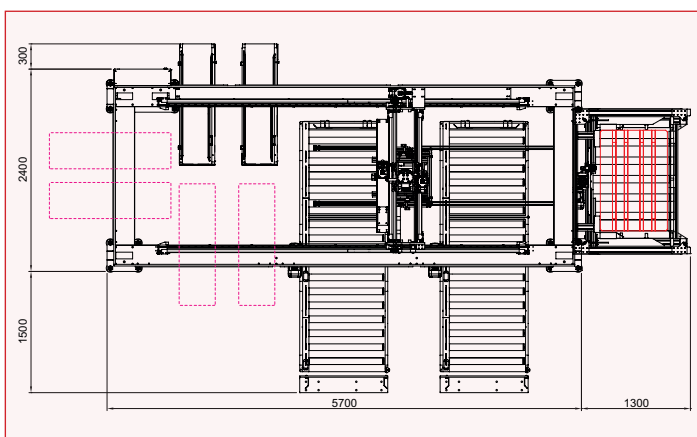

### Modello PL-DB-2IN-DR

Configurazione come la precedente ma con aggiunta di un magazzino pedano esterno / destacker, in grado di alimentare in continuo le rulliere del pallettizzatore mediante trasferitore a catena ortogonale.

## ACCESSORI DISPONIBILI

