

PALLETIZZATORE CARTESIANO

Serie Simple

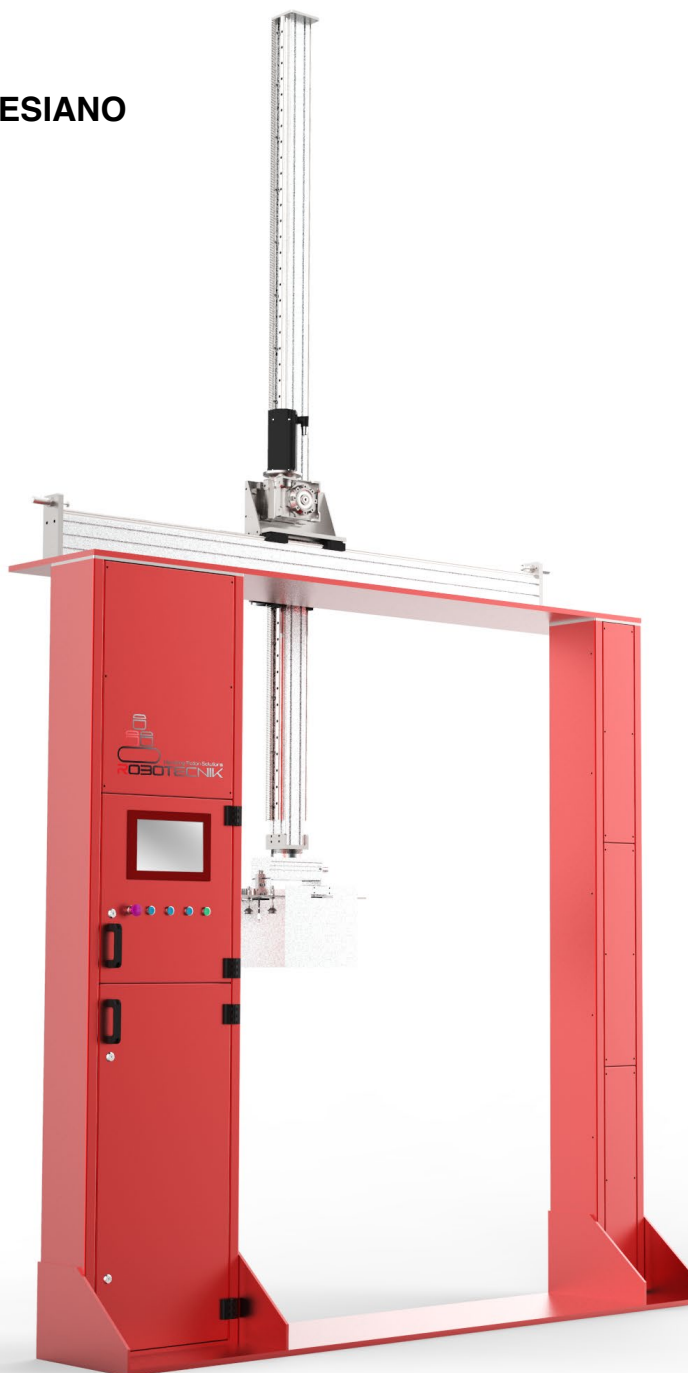
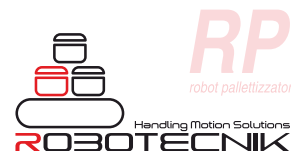

DESCRIZIONE E DATI TECNICI

Il pallettizzatore **SIMPLE** trova largo uso in tutte quelle applicazioni in cui si richiede di impilare scatole, cassette o strutture modulari in colonne, per un successivo trasporto, prelevandole da nastro trasportatore o rulliera.

Personalizzabile nelle dimensioni, ha come punto di forza l'estrema compattezza, che con l'assenza dell'ingombro di un quadro elettrico esterno ne fanno il complemento ideale per le linee che necessitano di un sistema automatico di impilamento. Il suo impiego ideale è su tutti i fine linea che hanno la necessità di impilare cassette di dimensioni massime 600x400 mm e 300x400 mm su half pallet ed europallet, condizione che ovviamente non necessita di un ulteriore asse di posizionamento. Totalmente configurabile mediante l'utilizzo di vari modelli di unità di presa, il pallettizzatore SIMPLE si presta molto bene ad essere integrato con nastri/ rulliere/ conveyors ed altri dispositivi per la realizzazione di sistema di automazione di fine linea complessi e totalmente automatizzati.

Le sue ridotte dimensioni ne consentono infatti facilmente l'integrazione con macchinari già esistenti o in fase di realizzazione, facendone pertanto lo strumento ideale per attività quali

carico/scarico macchina o evacuazione pezzi da linee di produzione.

Dati tecnici	
Velocità	10 posizionamenti al minuto
Altezza max. raggiungibile	2.000 mm
Altezza ingresso prodotto	da 500 a 1500 mm
Punti di prelievo	1
Assorbimento elettrico	2 Kw, 400 V trifase
Postazioni pallet	da 1 a 4
Assorbimento aria	1,5 m ³ /h
Assi	3 + rotazione pneumatica 0-90°
Peso	Circa 600 kg
Dimensioni pallet	Half-pallet 600 x 800 mm Europallet 800 x 1.200 mm
Componentistica utilizzata	B&R Automation, Camozzi

PALLETIZZATORE CARTESIANO

Serie simple

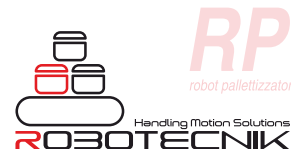

MODELLI DISPONIBILI

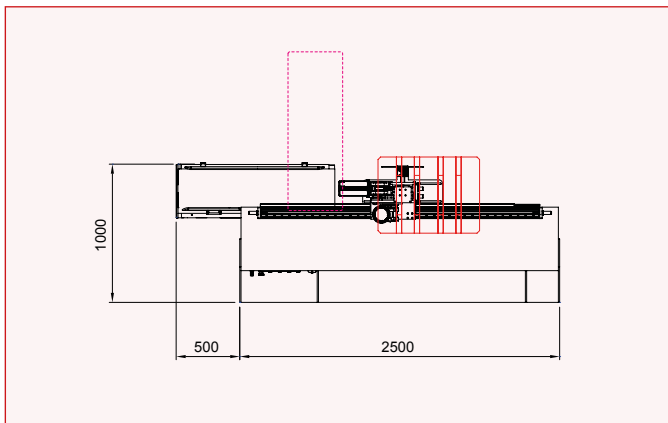

Modello PL-SM

Modello base, configurabile per quanto riguarda il numero di pallet da ospitare. L'ingresso colli, che può avvenire mediante rulliera o nastro trasportatore, in funzione dell'architettura del fine linea può essere posizionato in qualsiasi punto che ne consenta un agevole prelievo da parte del gripper di presa.

Personalizzazioni:

- Ingresso colli
- Protezione uscita pallet:
 - o Barriera fotoelettrica di sicurezza
- Unità di presa:
 - o Piano aspirato
 - o Ventose
 - o Pinza di presa a chiusura pneumatica
 - o Pinza di presa a chiusura servocontrollata

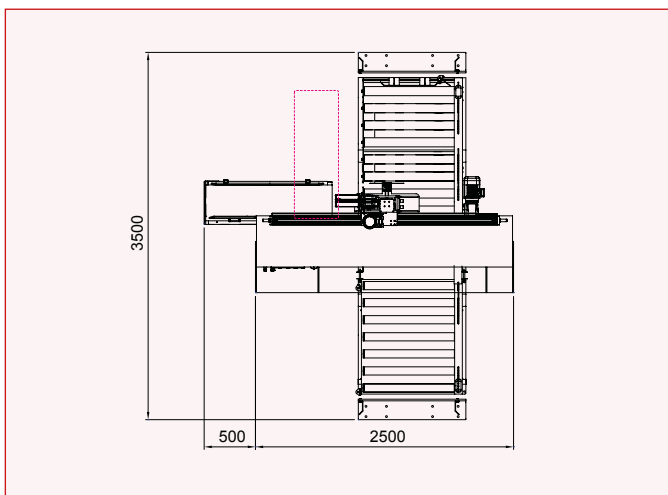

Modello PL-SM-R

Configurazione che associa al modello base delle rulliere per l'evacuazione delle pedane; una di esse inoltre può essere utilizzata per ospitare un magazzino pedane, dotando ovviamente il pallettizzatore di apposito gripper in grado di prelevare le pedane per posizionarle sulle rulliere successive.

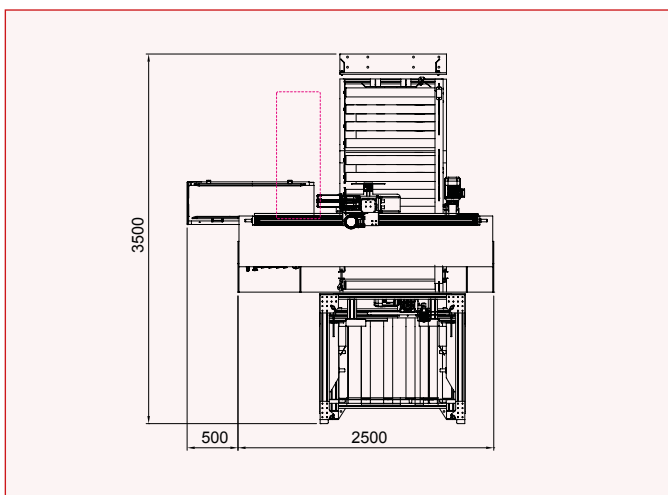

Modello PL-SM-DR

Configurazione composta dal modello base, al quale è collegato, oltre alle rulliere per l'evacuazione delle pedane, un magazzino pallet automatico esterno in grado di alimentare le rulliere mediante trasformatore a catena ortogonale.

ACCESSORI DISPONIBILI

